



## „Anti Aging“ für Ihre Torsions-Spannvorrichtung

**NEU**

**Abgedichtete Torsions-Spannvorrichtung  
Typ 720 mit Override  
Zuverlässiger · hochwertiger · langlebiger**

- Erhöhung der Lebensdauer der Spannvorrichtung durch Staubabdichtung und Override-Funktion (erhöht die Spannung bei Bedarf über die Federkraft)
- Einfache Handhabung
- Optimale Spannungsverteilung

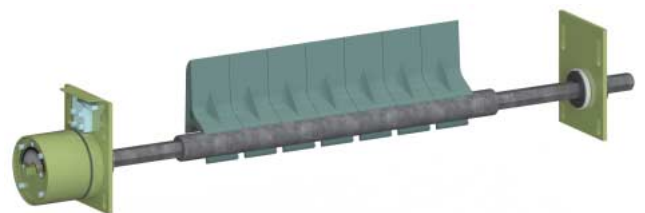
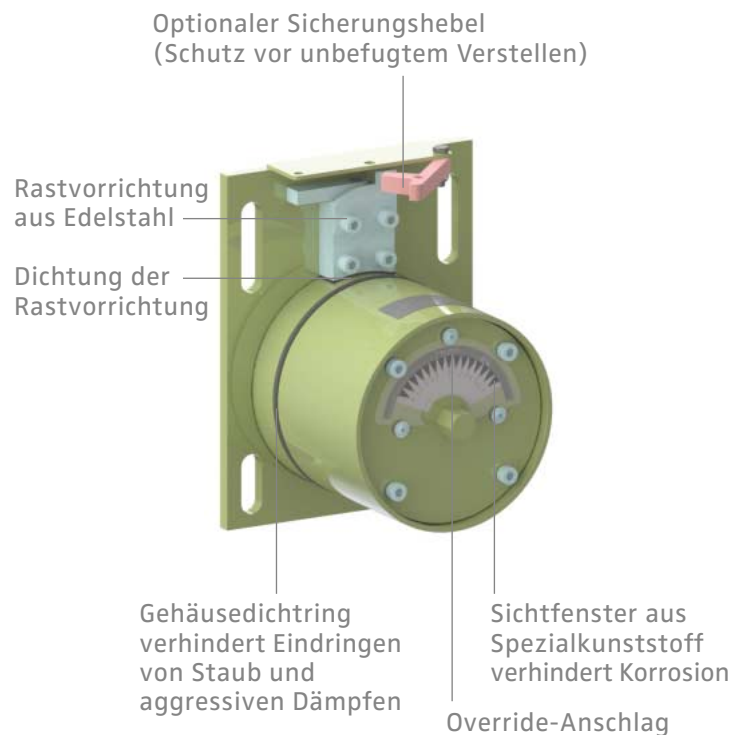

Eine weitere Innovation  
finden Sie auf der nächsten Seite >>



SCHULTE STRATHAUS

products with safety



STARCLEAN®

NEWSLETTER

## Flexibel und absolut spannend

**NEU**

### Rastermodul - Spannvorrichtung Typ 830 mit neuer Feineinstellung

Durch eine innovative Modifikation ist es nun auch möglich, die Feineinstellung des Abstreifers im gespannten Zustand vorzunehmen.

So kann die Rastermodul- Spannvorrichtung problemlos sowohl mit Primärabstreifer-Segmenten als auch mit allen Sekundärabstreifer-Segmenten kombiniert werden.

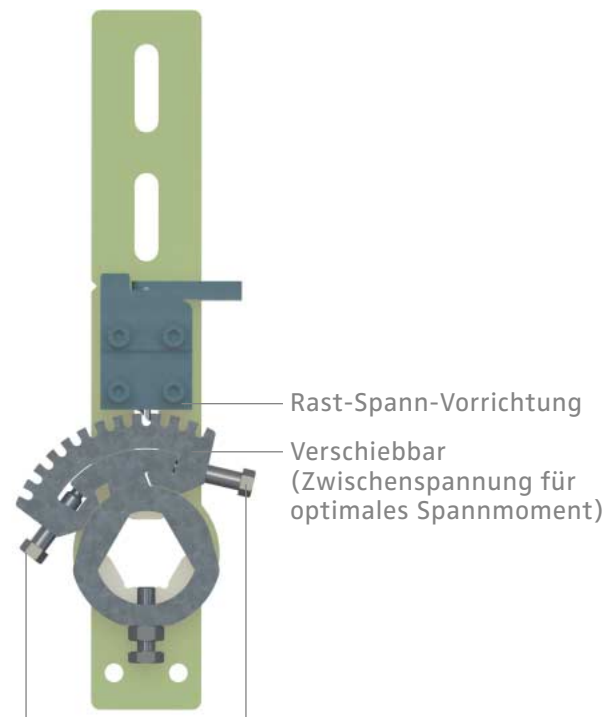

Schrauben zur Feineinstellung

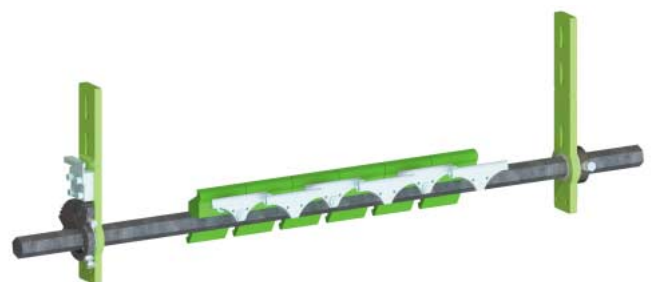

Eine weitere Innovation  
finden Sie auf der nächsten Seite >>



SCHULTE STRATHAUS

products with safety



STARCLEAN®

NEWSLETTER

## Zwei Möglichkeiten die Spannung zu erhöhen

**NEU**

### Adapter SPV-830 für die Spindelspanvorrichtung Typ 980

Der Adapter 95-ET980-830 ermöglicht die bekannte Linearverstellung der Spindelspanvorrichtung Typ 980 gepaart mit der Torsionsverstellung der Rasterspanvorrichtung Typ 830.

Diese Kombination ist besonders sinnvoll für Stollengurtabstreifer, die linear nachgestellt werden müssen.

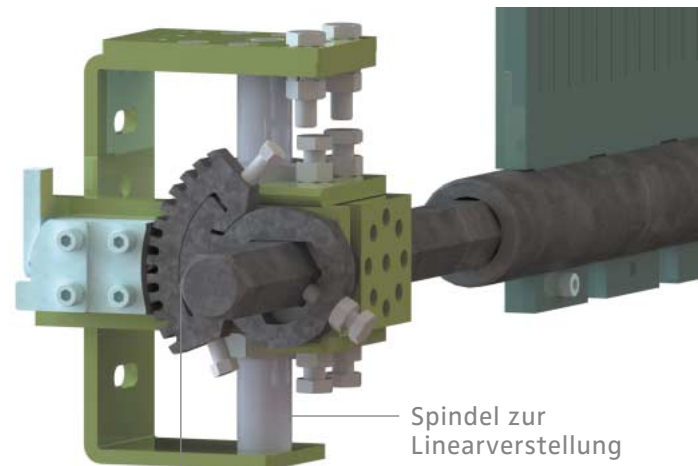

Spindel zur  
Linearverstellung

Adapter 830 zur Torsionsverstellung

